

私所有の下記土地と隣接する目黒区都市整備部所管公共用地との境界について本境界図のとおり合意する。			
立会場所・土地の地番	土地所有者 住所 氏名 印	立会年月日	合意年月日
目黒区中央町二丁目34番7	目黒区中央町三丁目98番45号 南 鈴木太郎 (印)	平成20年 1月9日	平成20年 3月1日
目黒区中央町二丁目34番7	立川市天城町三丁目15-3 東 京太郎 (印)	平成20年 1月9日	平成20年 2月27日
目黒区中央町二丁目34番8	相模原市北林間5丁目1番3号 北 風太郎 (印)	平成20年 1月9日	平成20年 3月1日
目黒区中央町二丁目33番1	目黒区中央町三丁目88番20号 西 来太郎 (印)	平成20年 1月9日	平成20年 3月1日
目黒区中央町二丁目33番10	被相続人 肇 樫太郎 相続人 目黒区中央町三丁目98番19号 肇 樫次郎 (印)	平成20年 1月9日	平成20年 3月1日
目黒区中央町二丁目32番1・33番15	札幌市南三条北五丁目1-3 天野 中一郎 合意書による確認	平成20年 1月9日	平成20年 3月5日

合意欄作成の注意事項

- ◎ 合意欄は、申請者から署名捺印する。
- ◎ 立会場所・土地の地番、土地所有者、住所、氏名、立会年月日、合意年月日は、本人が署名捺印する。
- ◎ 署名は、黒のボールペン等で記入する。
ただし、官公庁・法人等は、ゴム印でも可とする。
- ◎ 合意年月日は、本人が署名捺印した日とする。
- ◎ 遠隔者等で土地境界図に署名捺印することが困難な場合、合意書(第9号様式)によることができる。

土地境界図(下図)提出の注意事項

- ◎ 下図は、署名捺印前の本図の写しをもって下図とする。
- ◎ 本図を提出するときは、必ず下図を持参する。
- ◎ 実務取扱者は、下図に計算値小数点第3位までを()に記入して提出する。
()内の数値は下図のみとする。
なお、計算表がある場合は提出する。

土地境界図(本図)提出の注意事項

- ◎ 提出枚数は、和紙原図1部及び複写図(合意欄数+目黒区2部)
- ◎ 全境界点の写真(遠景・近景)を提出する。

作成者	(印)
資格登録番号	
測量年月日	平成20年 1月15日

◎ 測量年月日は最終立会日以降の日付とする。

凡例	◎ P _n	境界点
	○ S _n	引照点
	○ T _n	機械点
	○○m○○	境界辺長

土地境界図		縮尺
土地所在地	目黒区中央町二丁目34番7ほか	1/250

表題部作成の注意事項

- ◎ 合意した土地所在地番が複数ある場合は「ほか」を忘れずに書くこと。

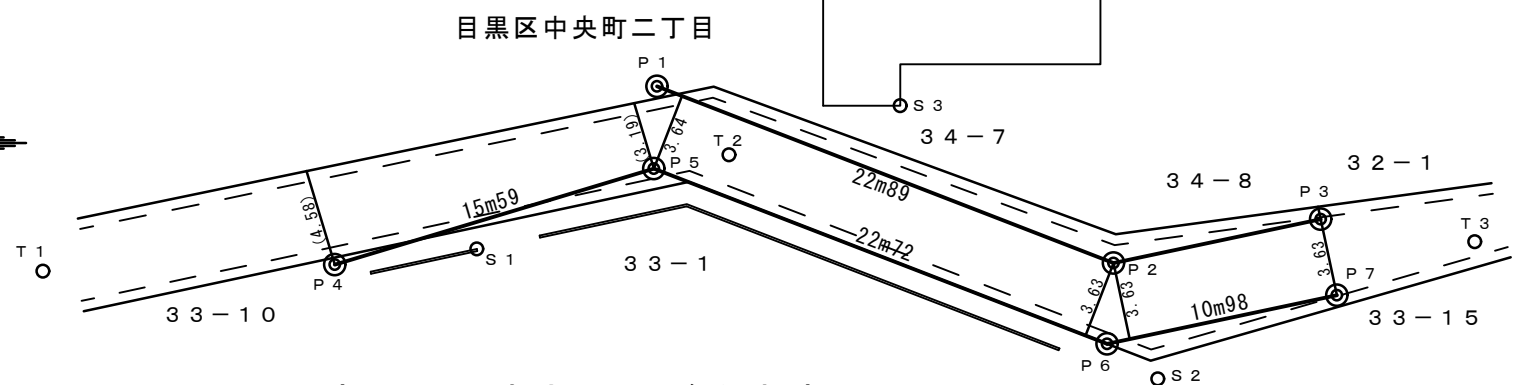
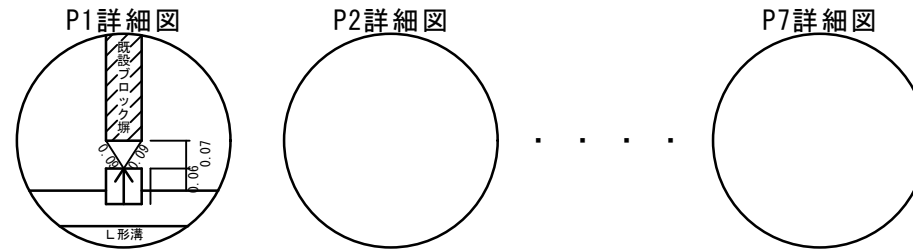

土地境界図作成方法及び注意事項

- ◎ 用紙は、原則として日本工業規格A列1番・2番とし、強靱な和紙を用いること。なお、紙質については、事前に担当者と相談すること。
- ◎ 縮尺は、原則として「1/250」とする。
- ◎ 寸法は、算用数字を用いる。
- ◎ 実測図部分は、黒一色で作図する。
- ◎ 文字・数字の大きさは、縦横2.2mm以上で鮮明に読めるように記入する。
- ◎ 座標値から寸法を計算する場合、境界線及び幅員の寸法はm(メートル)単位とし、1/100未満は切り捨てて表示する。
- ◎ 境界点は「P」、引照点は「S」、機械点(多角点)は「T」の記号を用い、成果表を設けて各点の座標値(任意でも可)を明記する。
- ◎ P点は、◎(二重丸)で統一する。また、境界辺は太線を用い他の線と区別する。
- ◎ 座標値はm(メートル)単位として1/1000まで記入し、未満四捨五入する。
- ◎ 引照点は明確な永久構造物を用い、後日境界点復元に必要十分な点数とする。
- ◎ 町丁目を分かり易い位置に記載する。また複数の町丁目にまたがる場合は、それぞれの町丁目を記載する。
- ◎ 境界点(P点)ごとに詳細図を記載する。また、引照点も図面上わかりにくい場合は、詳細図を記載する。
- ◎ 図面の位置取りは、原則として北を上向きとし、方位は矢印等を記入する。
- ◎ 境界線に接する地番は、算用数字を用いてすべて記入し、私有地側に記入する。
- ◎ 道路両側確定又は道路向かい側が確定(又は同意)済の場合、道路幅員(確定幅員)を記載する。また、向かい側が未確定(未同意)の場合は境界点から向かい側現況側溝裏側までの実測幅員をカッコつきで記載する。
- ◎ 作成者欄は、作成者が記入し押印する。(実務取扱者を置き資格を有する場合、資格番号を記入する。)

(別紙12)

土地境界図作成例

座標一覧表

	X	Y	備考
P. 1			区石標 (印)
P. 2			区プレート (印)
P. 3			鉄
P. 4			御影石 (印)
S. 1			ブロック塀角
S. 2			民プレート (印)
S. 3			家屋角
T. 1			鉄
T. 2			鉄

座標一覧表作成の注意事項

- ◎ 石標・プレートの形状を記入する。

*原図は強じんな和紙とする